



AGS5500

Воздушные завесы для больших проемов с интеллектуальной системой управления

- Рекомендуемая высота установки до 5,5 м*
- Горизонтальная установка
- Длина: 1,5, 2, 2,5 и 3 м

✦ Без нагрева

💧 На горячей воде WH, WL



Параметры потока оптимизированы в соответствии с технологией Thermozone.

Профиль скоростей воздушного потока

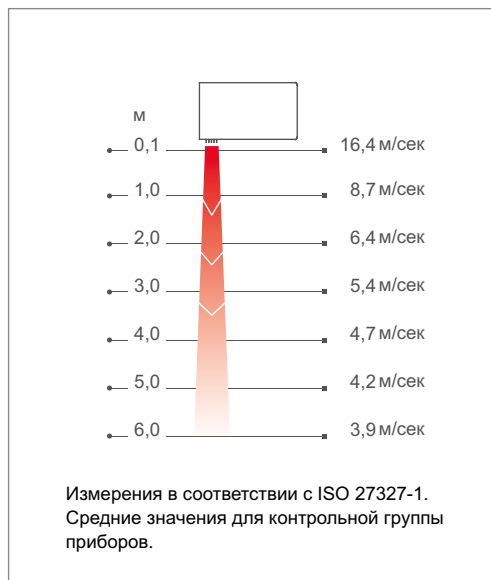

Назначение и область применения

Мощные воздушные завесы серии AGS5500 предназначены для защиты входных групп крупных административных и торговых зданий, а также въездных ворот промышленных объектов.

Завесы нового поколения, оснащенные современной системой управления SRe, обеспечивающей полностью автоматическое управление работой в зависимости от конкретных требований и внешних условий.

Дизайн

При современном исполнении внешних элементов завесы дизайн корпуса моделей серий AGS классический и строгий. Стандартные модели предназначены для горизонтальной навески, модели для вертикальной установки и для подвесного потолка поставляются по специальному заказу.

Отличительные особенности

- Встроенные в завесу и внешние элементы современной интеллектуальной системы управления SRe имеют запрограммированные настройки для полностью автоматической работы. Подробную информацию о системе SRe можно найти в разделе "Приборы управления".
- Следующие модели поставляются по специальному заказу:
 - с электронагревом
 - с альтернативным вариантом подключения подводящих трубопроводов
 - для вертикальной установки
 - для скрытой установки в подвесной потолок
- Решетка забора воздуха может открываться, облегчая доступ к теплообменнику. Сама решетка легко очищается от грязи и пыли с наружной стороны.
- Регулируемое направление воздушного потока в зависимости от условий эксплуатации.
- Коррозионно-стойкий корпус выполнен из оцинкованного стального листа с окраской порошковым напылением. Цвет: белый, RAL 9016, NCS S 0500-N. Цветовой код решетки: серый, RAL 7046.

*) Рекомендуемая высота установки зависит от типа дверей и конкретных условий для данного здания.

Технические характеристики

✿ Без нагрева - AGS5500 A

Модель	Мощность [кВт]	Расход воздуха ^{*1} [м³/ч]	Уровень шума ^{*2} [дБ(А)]	Напряжение двигатель [В]	Сила тока двигатель [А]	Длина [мм]	Вес [кг]
AGS5515A	0	2500/5800	51/70	230В~	8,1	1515	109
AGS5520A	0	3750/8700	52/72	230В~	12,1	2010	144
AGS5525A	0	5000/11600	53/73	230В~	16,2	2520	183
AGS5530A	0	6250/14500	55/74	230В~	20,3	3030	218

💧 На горячей воде - AGS5500 WH, теплообменник для воды (≥80 °С)

Модель	Мощность* ⁴ [кВт]	Расход воздуха ^{*1} [м³/ч]	Δt ^{*3,4} [°С]	Расход воды [л]	Уровень шума ^{*2} [дБ(А)]	Напряжение двигатель [В]	Сила тока двигатель [А]	Длина [мм]	Вес [кг]
AGS5515WH	41	2500/5500	25/18	3,8	50/70	230В~	7,7	1515	129
AGS5520WH	69	3750/8250	27/20	4,9	51/71	230В~	11,6	2010	169
AGS5525WH	90	5000/11000	27/20	6,4	52/72	230В~	15,4	2520	213
AGS5530WH	113	6250/13750	27/20	7,6	54/74	230В~	19,3	3030	258

💧 На горячей воде - AGS5500 WL, теплообменник для воды (≤80 °С)

Модель	Мощность* ⁵ [кВт]	Расход воздуха ^{*1} [м³/ч]	Δt ^{*3,5} [°С]	Расход воды [л]	Уровень шума ^{*2} [дБ(А)]	Напряжение двигатель [В]	Сила тока двигатель [А]	Длина [мм]	Вес [кг]
AGS5515WL	26	2500/5500	19/14	4,0	50/70	230В~	7,7	1515	129
AGS5520WL	45	3750/8250	22/16	8,1	51/71	230В~	11,6	2010	169
AGS5525WL	59	5000/11000	21/16	9,2	52/72	230В~	15,4	2520	213
AGS5530WL	71	6250/13750	20/15	11,0	54/74	230В~	19,3	3030	258

*1) При min/max скорости (всего 5 ступеней).

*2) Условия: Расстояние до прибора 5 метров. Фактор направленности 2. Эквивалентная площадь звукопоглощения 200 м². При низком/высоком расходе воздуха.

*3) Δt = Увеличение температуры проходящего воздуха при полной выходной мощности и min/max расходе воздуха.

*4) Для температуры воды 90/70 °С и воздуха на входе +18 °С.

*5) Для температуры воды 60/40 °С, и воздуха на входе +18 °С.

Класс защиты: IP24.

Сертифицированы ГОСТ, стандарт CE.

AGS5500

Основные размеры

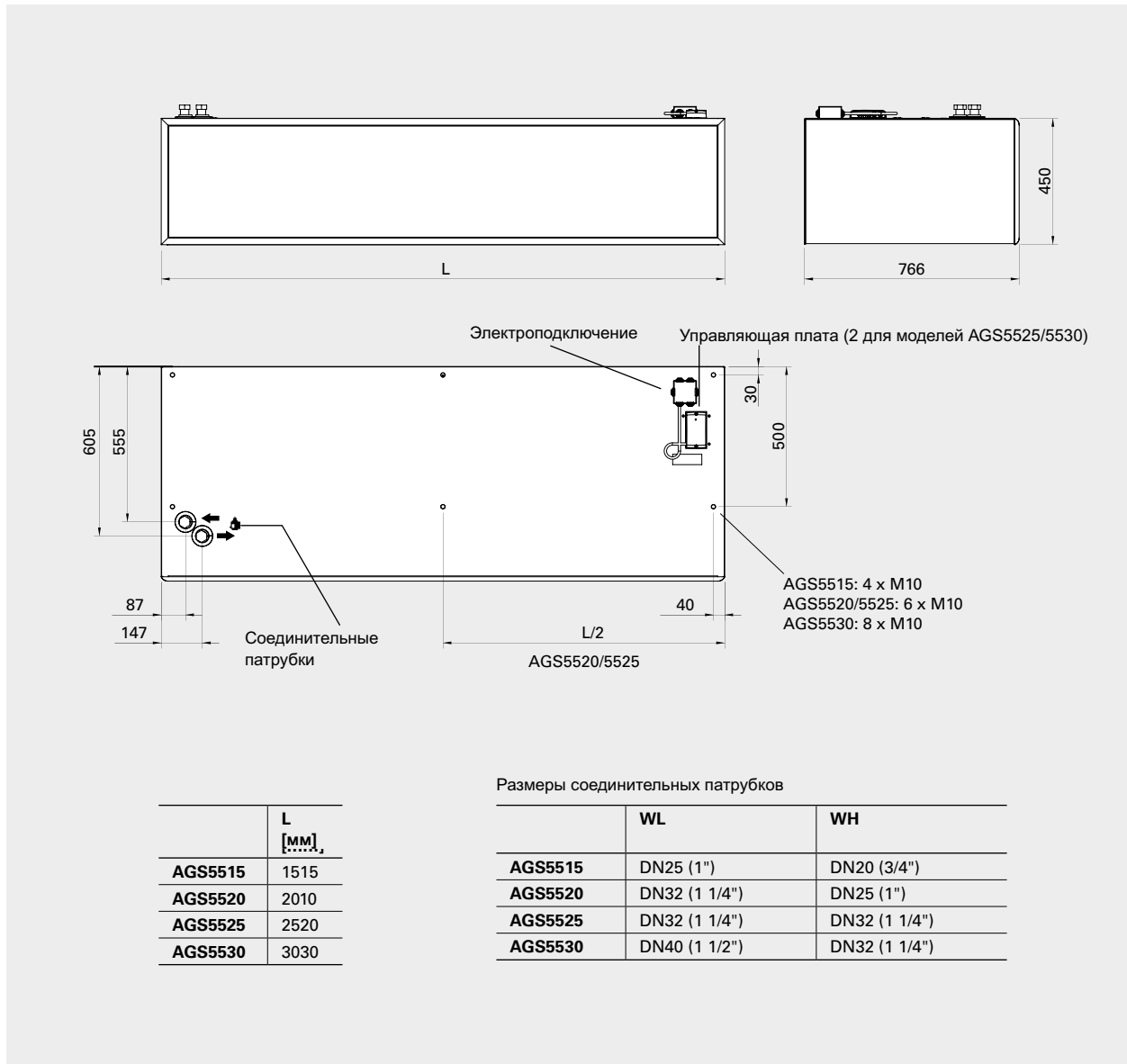

	L [MM]
AGS5515	1515
AGS5520	2010
AGS5525	2520
AGS5530	3030

Размеры соединительных патрубков

	WL	WH
AGS5515	DN25 (1")	DN20 (3/4")
AGS5520	DN32 (1 1/4")	DN25 (1")
AGS5525	DN32 (1 1/4")	DN32 (1 1/4")
AGS5530	DN40 (1 1/2")	DN32 (1 1/4")

Монтаж и подключение

Монтаж

Воздушная завеса располагается горизонтально как можно ближе к краю проема с направлением струи сверху вниз. Предлагается большой выбор принадлежностей для разных вариантов монтажа - скобы для установки на стену или стержни с резьбой для навески с потолка.

Дизайн комплект позволяет скрыть монтажные элементы, кабели и подводки, может поставяться дополнительно.

Для защиты широких проемов используются несколько завес, устанавливаемых вплотную друг к другу.

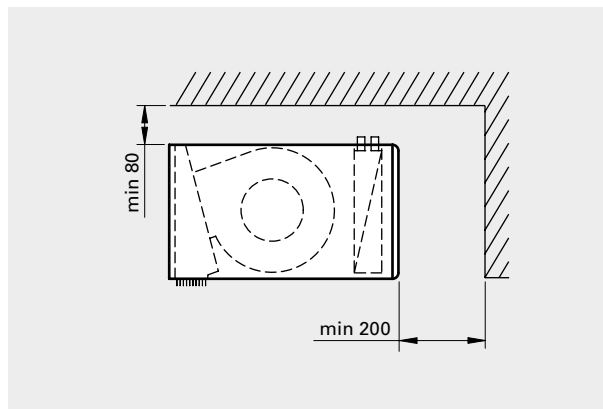

Минимальные расстояния при установке

Подключение

Управляющая плата установлена в корпус завесы, выполнены все заводские установки системы SIRE и при монтаже нужно только присоединить внешние элементы кабелями с разъемами. Подробную информацию о системе управление SIRE можно найти в разделе "Приборы управления и принадлежности".

Модели без нагрева

Питание(230В3~)для управления подводится на клеммы в распределительной коробке, расположенной на верхней панели завесы.

Модели на горячей воде

Питание(230В3~)для управления подводится на клеммы в распределительной коробке, расположенной на верхней панели завесы.

Теплообменник подключается к сети через соединительные патрубки, размеры которых даны в таблице на верхней панели завесы.



Принадлежности

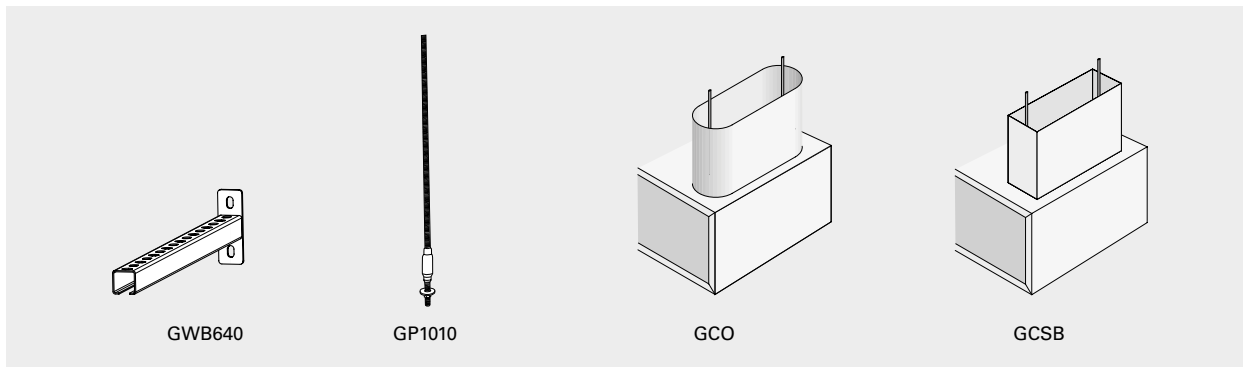

GWB640, скоба для навески на стену

Скобы для горизонтальной навески занавески на стену. Две скобы для занавес длиной 1 и 1,5 метра, три - для занавес длиной 2 и 2,5 метра и четыре - длиной 3 метра.

GP1010, стержень с резьбой

Стержень с резьбой для подвески с потолка. Длина 1 м. М10. Для моделей длиной 1 и 1,5м необходимо 4, для моделей длиной 2 и 2,5м – 6 и для 3-х метровых моделей - 8 стержней.

GCO, дизайн комплект, овальный

Обеспечивает возможность скрыть элементы крепления, кабели и трубы. Изготавливается под заказ необходимой длины.

GCSB, дизайн комплект, прямоугольный

Обеспечивает возможность скрыть элементы крепления, кабели и трубы. Изготавливается под заказ необходимой длины.

Модель	Описание	Кол. в комплекте	Габариты
GWB640	Скоба для навески на стену	1 шт	400 мм
GP1010	Стержень с резьбой	1 шт	1 м
GCO	<i>Дизайн комплект, овальный</i>		
GCSB	<i>Дизайн комплект, прямоугольный</i>		

Управление



Система Профи



Система Продвинутая



Система Базовая

- Ручное управление*
- Автоматическое управление*
- Режим работы по частоте открытия*
- Режим для постоянно открытых дверей*
- Функция Календарь*
- Аварийный сигнал фильтра*
- Подключение к BMS*
- Режим Эко*
- Режим Комфорт*
- Практическое регулирование*
- Ограничение макс. t теплоносителя*
- Полный контакт с системой BMS*
- Внешнее управление от BMS*

Данный вид завес поставляется со встроенной управляющей платой Базовая и температурным сенсором. В зависимости от тех функций, которые требуются, вы можете выбрать любую из 3х версий исполнения системы управления SIRE: Базовая, Продвинутая или Профи. Подробную информацию о системе управление SIRE можно найти в разделе "Приборы управления и принадлежности".

Модель	Описание
SIREBN	Система управления SIRE Базовая
SIREACZ	Система управления SIRE Продвинутая
SIREAAZ	Система управления SIRE Профи

Регулировка расхода воды

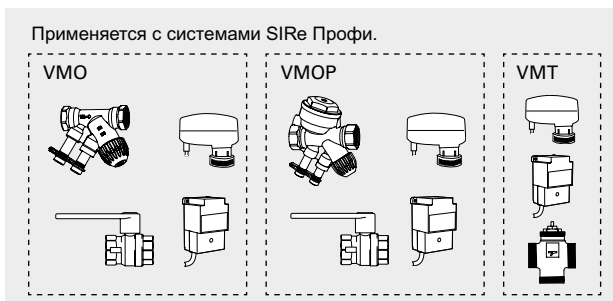
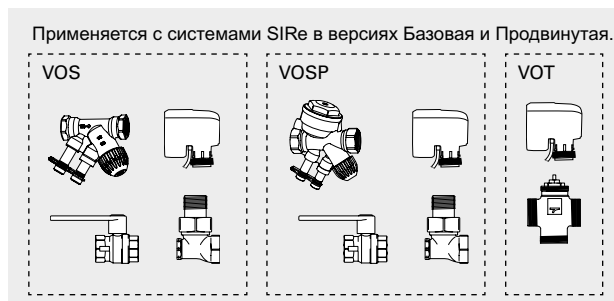

Комплекты клапанов VOS(P), VOT, VMO(P) или VMT используются для регулировки расхода, подробную информацию можно найти в разделе "Приборы управления".

Модель	Описание
VOS15LF	Комплект клапанов on/off, Низкий расход, DN15
VOS15NF	Комплект клапанов on/off, DN15
VOS20	Комплект клапанов on/off, DN20
VOS25	Комплект клапанов on/off, DN25
VOSP15LF	Комплект клапанов on/off с функцией постоянного расхода, Низкий расход, DN15
VOSP15NF	Комплект клапанов on/off с функцией постоянного расхода, DN15
VOSP20	Комплект клапанов on/off с функцией постоянного расхода, DN20
VOSP25	Комплект клапанов on/off с функцией постоянного расхода, DN25
VOT15	Трехходовой клапан с приводом on/off, DN15
VOT20	Трехходовой клапан с приводом on/off, DN20
VOT25	Трехходовой клапан с приводом on/off, DN25

Модель	Описание
VMO15LF	Комплект клапанов пропорционального регулирования, Низкий расход, DN15
VMO15NF	Комплект клапанов пропорционального регулирования, DN15
VMO20	Комплект клапанов пропорционального регулирования, DN20
VMO25	Комплект клапанов пропорционального регулирования, DN25
VMOP15LF	Комплект клапанов пропорц. регулирования с функц. пост. расхода, Низкий расход, DN15
VMOP15NF	Комплект клапанов пропорц. регулирования с функц. пост. расхода, DN15
VMOP20	Комплект клапанов пропорц. регулирования с функц. пост. расхода, DN20
VMOP25	Комплект клапанов пропорц. регулирования с функц. пост. расхода, DN25
VMT15	Трехходовой клапан с пропорциональным приводом, DN15
VMT20	Трехходовой клапан с пропорциональным приводом, DN20
VMT25	Трехходовой клапан с пропорциональным приводом, DN25

Таблицы мощности для завес с подводом воды

			Температура воды на входе: 110 °С Температура в помещении: +18 °С Температура воздуха на выходе: +35 °С*1				Температура воды: 110/80 °С Температура в помещении: +18 °С			
Модель	Положение вентиллятора	Расход воздуха [м³/час]	Выходная мощность [кВт]	Темп. возвр. воды [°С]	Расход воды [л/сек]	Падение давления [кПа]	Выходная мощность [кВт]*2	t воздуха на выходе [°С]	Расход воды [л/сек]	Падение давления [кПа]
AGS5515WH	max	5500	32	47	0,13	1,2	51	45	0,42	10,9
	min	2500	14	34	0,05	0,2	31	55	0,26	4,4
AGS5520WH	max	8250	48	42	0,17	0,8	85	48	0,70	10,7
	min	3750	22	32	0,07	0,1	52	59	0,43	4,2
AGS5525WH	max	11000	62	42	0,22	0,7	111	48	0,92	10,0
	min	5000	29	33	0,09	0,1	68	58	0,56	3,9
AGS5530WH	max	13750	80	47	0,31	1,0	138	48	1,14	10,6
	min	6250	36	37	0,12	0,2	87	59	0,72	4,5

			Температура воды на входе:90 °С Температура в помещении: +18 °С Температура воздуха на выходе: +35 °С*1				Температура воды: 90/70 °С Температура в помещении: +18 °С			
Модель	Положение вентиллятора	Расход воздуха [м³/час]	Выходная мощность [кВт]	Темп. возвр. воды [°С]	Расход воды [л/сек]	Падение давления [кПа]	Выходная мощность [кВт]*2	t воздуха на выходе [°С]	Расход воды [л/сек]	Падение давления [кПа]
AGS5515WH	max	5500	32	52	0,20	2,9	41	40	0,51	16,1
	min	2500	15	39	0,07	0,4	26	48	0,31	6,5
AGS5520WH	max	8250	48	47	0,28	1,9	69	43	0,85	15,8
	min	3750	22	36	0,10	0,3	42	51	0,52	6,1
AGS5525WH	max	11000	63	47	0,36	1,7	90	42	1,11	14,7
	min	5000	29	36	0,13	0,3	55	51	0,68	5,7
AGS5530WH	max	13750	77	50	0,47	2,2	113	42	1,38	15,8
	min	6250	36	40	0,18	0,4	71	51	0,87	6,7

			Температура воды на входе:80 °С Температура в помещении: +18 °С Температура воздуха на выходе: +35 °С*1				Температура воды: 80/60 °С Температура в помещении: +18 °С			
Модель	Положение вентиллятора	Расход воздуха [м³/час]	Выходная мощность [кВт]	Темп. возвр. воды [°С]	Расход воды [л/сек]	Падение давления [кПа]	Выходная мощность [кВт]*2	t воздуха на выходе [°С]	Расход воды [л/сек]	Падение давления [кПа]
AGS5515WH	max	5500	33	58	0,35	8,3	34	36	0,41	11,2
	min	2500	14	40	0,09	0,6	21	43	0,26	4,5
AGS5520WH	max	8250	48	50	0,39	3,7	57	38	0,70	10,9
	min	3750	22	38	0,13	0,5	35	45	0,42	4,3
AGS5525WH	max	11000	62	50	0,51	3,3	74	38	0,91	10,1
	min	5000	29	38	0,17	0,4	46	45	0,56	4,0
AGS5530WH	max	13750	81	54	0,75	5,3	92	38	1,12	11,0
	min	6250	35	40	0,22	0,6	58	45	0,70	4,7

			Температура воды на входе:82 °С Температура в помещении: +18 °С Температура воздуха на выходе: +35 °С*1				Температура воды: 82/71 °С Температура в помещении: +18 °С			
Модель	Положение вентиллятора	Расход воздуха [м³/час]	Выходная мощность [кВт]	Темп. возвр. воды [°С]	Расход воды [л/сек]	Падение давления [кПа]	Выходная мощность [кВт]*2	t воздуха на выходе [°С]	Расход воды [л/сек]	Падение давления [кПа]
AGS5515WH	max	5500	31	54	0,27	5,1	40	39	0,89	47,9
	min	2500	14	40	0,08	0,6	25	47	0,55	19,0
AGS5520WH	max	8250	48	50	0,37	3,3	67	42	1,49	47,6
	min	3750	22	37	0,12	0,4	41	50	0,91	18,2
AGS5525WH	max	11000	63	50	0,48	3,0	88	42	1,96	44,8
	min	5000	29	38	0,16	0,4	54	50	1,19	17,1
AGS5530WH	max	13750	79	52	0,64	4,0	111	42	2,47	47,1
	min	6250	36	40	0,21	0,5	70	51	1,55	19,6

*1) Рекомендуемая температура воздуха на выходе для оптимальной мощности и комфорта.

*2) Тепловая мощность при заданных параметрах температуры воды на входе и выходе.

Дополнительная информация и данные для расчетов на сайте www.frico.com.ru.

Таблицы мощности для завес с подводом воды

			Температура воды на входе: 80 °С Температура в помещении: +18 °С Температура воздуха на выходе: +35 °С*1				Температура воды: 80/60 °С Температура в помещении: +18 °С			
Модель	Положение вентиллятора	Расход воздуха [м³/час]	Выходная мощность [кВт]	Темп. возвр. воды [°С]	Расход воды [л/сек]	Падение давления [кПа]	Выходная мощность [кВт]**2	t воздуха на выходе [°С]	Расход воды [л/сек]	Падение давления [кПа]
AGS5515WL	max	5500	31	40	0,19	1,3	47	43	0,58	9,8
	min	2500	14	33	0,07	0,2	28	51	0,35	3,7
AGS5520WL	max	8250	49	34	0,26	2,4	78	46	0,95	27,3
	min	3750	21	26	0,09	0,4	47	55	0,57	10,4
AGS5525WL	max	11000	64	34	0,34	4,4	100	45	1,22	49,1
	min	5000	29	26	0,13	0,8	61	54	0,74	18,7
AGS5530WL	max	13750	78	36	0,44	4,9	124	45	1,51	43,2
	min	6250	35	29	0,17	0,9	73	52	0,89	16,6

			Температура воды на входе: 70 °С Температура в помещении: +18 °С Температура воздуха на выходе: +35 °С*1				Температура воды: 70/50 °С Температура в помещении: +18 °С			
Модель	Положение вентиллятора	Расход воздуха [м³/час]	Выходная мощность [кВт]	Темп. возвр. воды [°С]	Расход воды [л/сек]	Падение давления [кПа]	Выходная мощность [кВт]**2	t воздуха на выходе [°С]	Расход воды [л/сек]	Падение давления [кПа]
AGS5515WL	max	5500	32	44	0,30	2,9	37	38	0,45	6,2
	min	2500	14	35	0,10	0,4	22	44	0,27	2,4
AGS5520WL	max	8250	48	38	0,36	4,5	62	40	0,75	17,7
	min	3750	22	28	0,13	0,7	37	47	0,46	6,8
AGS5525WL	max	11000	63	38	0,47	8,2	80	39	0,97	31,8
	min	5000	29	28	0,17	1,3	49	47	0,59	12,3
AGS5530WL	max	13750	81	41	0,67	10,6	98	39	1,19	28,9
	min	6250	36	32	0,23	1,6	58	45	0,70	11,2

			Температура воды на входе: 60 °С Температура в помещении: +18 °С Температура воздуха на выходе: +35 °С*1				Температура воды: 60/40 °С Температура в помещении: +18 °С			
Модель	Положение вентиллятора	Расход воздуха [м³/час]	Выходная мощность [кВт]	Темп. возвр. воды [°С]	Расход воды [л/сек]	Падение давления [кПа]	Выходная мощность [кВт]**2	t воздуха на выходе [°С]	Расход воды [л/сек]	Падение давления [кПа]
AGS5515WL	max	5500	33	48	0,63	11,9	27	32	0,32	3,4
	min	2500	15	37	0,16	0,9	16	37	0,19	1,3
AGS5520WL	max	8250	48	42	0,67	14,4	46	34	0,55	10,1
	min	3750	21	31	0,18	1,2	28	40	0,34	4,0
AGS5525WL	max	11000	65	45	1,06	38,2	59	34	0,72	18,1
	min	5000	30	32	0,26	2,7	36	39	0,44	7,2
AGS5530WL	max	13750	81	45	1,30	35,0	71	33	0,87	17,0
	min	6250	36	35	0,35	3,4	42	38	0,51	6,7

			Температура воды на входе: 55 °С Температура в помещении: +18 °С Температура воздуха на выходе: +35 °С*1				Температура воды: 55/35 °С Температура в помещении: +18 °С			
Модель	Положение вентиллятора	Расход воздуха [м³/час]	Выходная мощность [кВт]	Темп. возвр. воды [°С]	Расход воды [л/сек]	Падение давления [кПа]	Выходная мощность [кВт]**2	t воздуха на выходе [°С]	Расход воды [л/сек]	Падение давления [кПа]
AGS5515WL	max	5500	32	48	1,14	37,4	21	29	0,26	2,2
	min	2500	14	38	0,21	1,5	13	33	0,15	0,9
AGS5520WL	max	8250	49	46	1,31	52,4	37	31	0,45	7,0
	min	3750	21	32	0,23	2,0	23	36	0,28	2,8
AGS5525WL	max	11000	62	46	1,68	94,3	49	31	0,59	12,6
	min	5000	29	34	0,33	4,2	30	36	0,36	5,1
AGS5530WL	max	13750	78	46	2,10	83,9	58	30	0,70	12,0
	min	6250	37	37	0,49	6,4	34	34	0,42	4,8

*1) Рекомендуемая температура воздуха на выходе для оптимальной мощности и комфорта.

**2) Тепловая мощность при заданных параметрах температуры воды на входе и выходе.

Дополнительная информация и данные для расчетов на сайте www.frico.com.ru.

AGS5500

Электросхемы

Схемы внутренней коммутации

AGS5515/5520

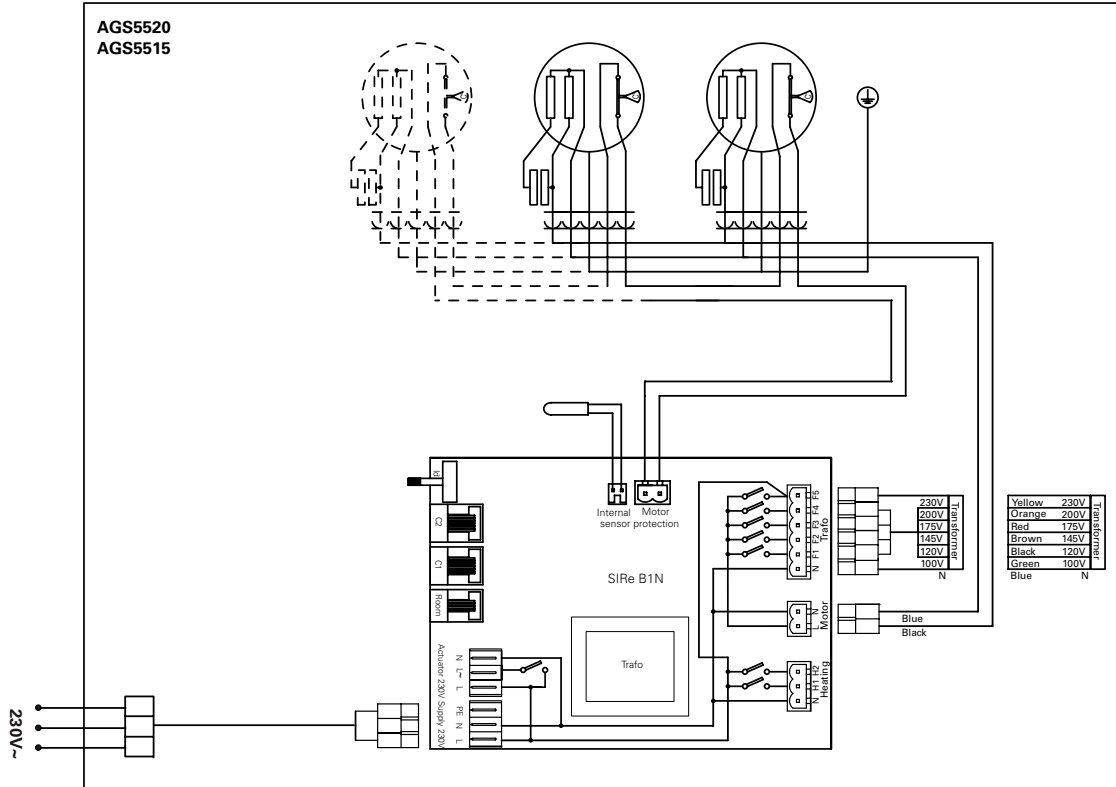

Электросхемы

Схемы внутренней коммутации

AGS5525/5530

